

ユニバーサルブランコ (幼児用) S=1:50 (A3 S=1:100)

[AM-1321]+[AM-1322]

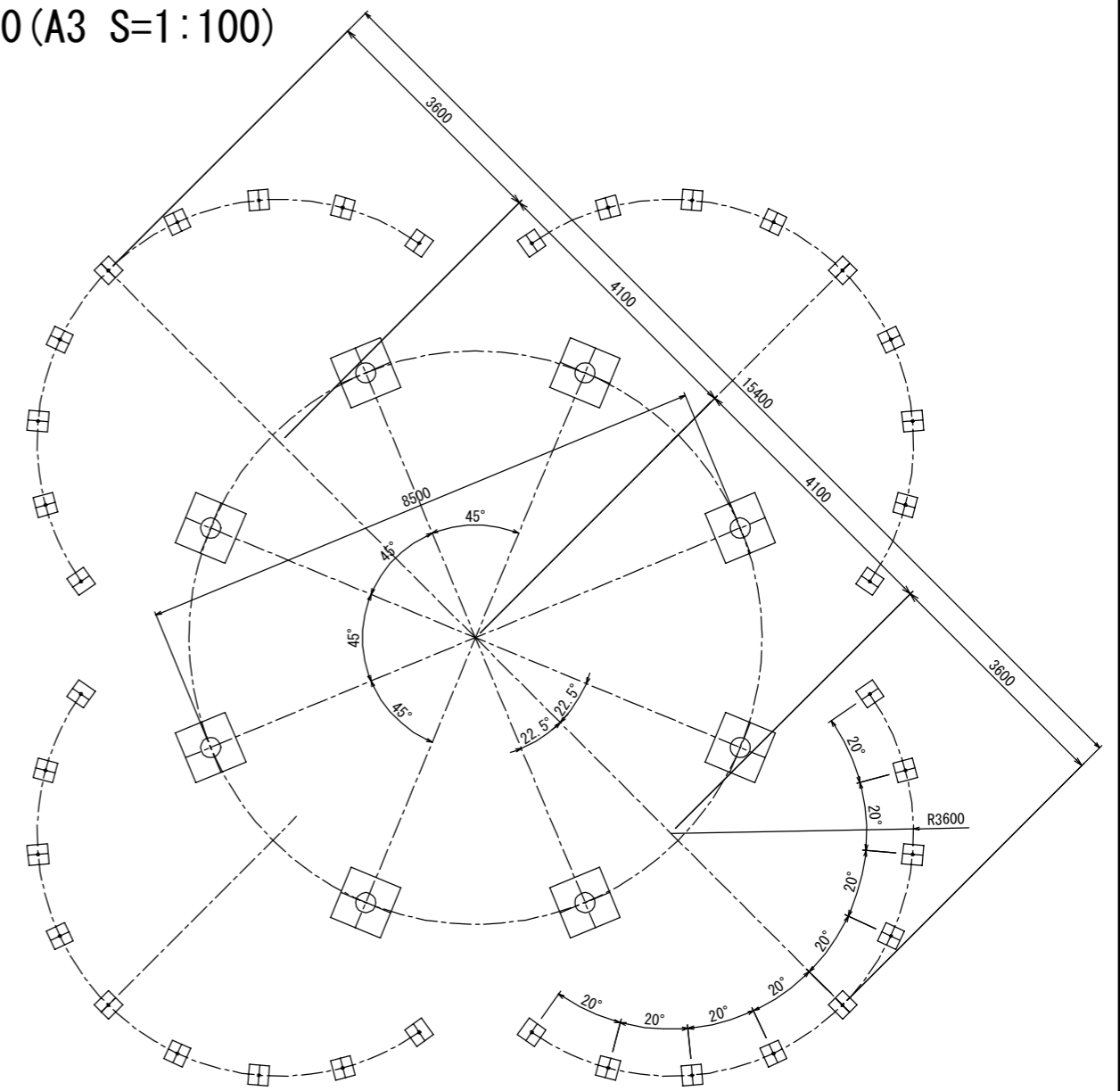

基礎伏図

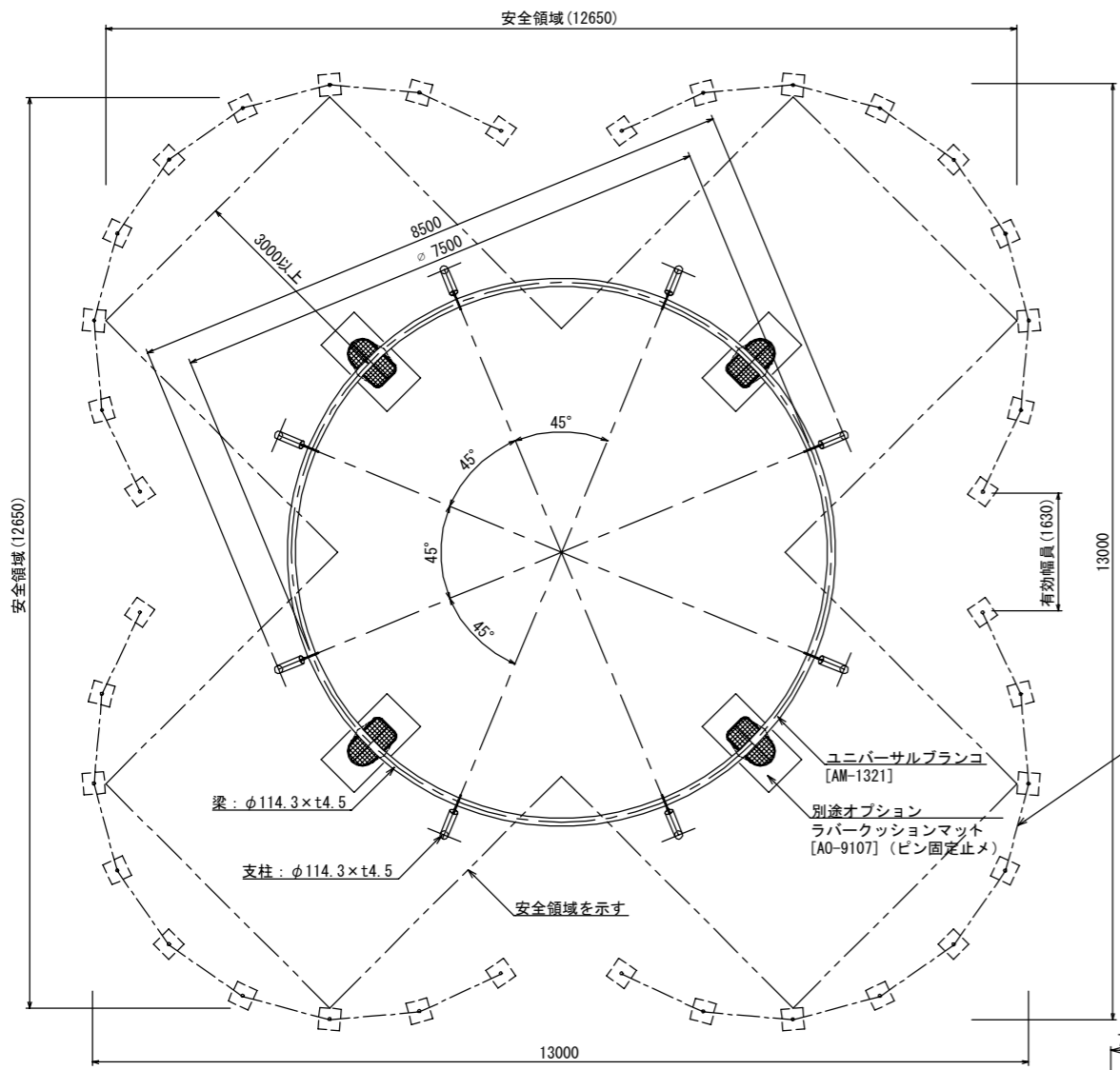
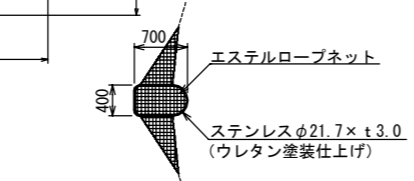
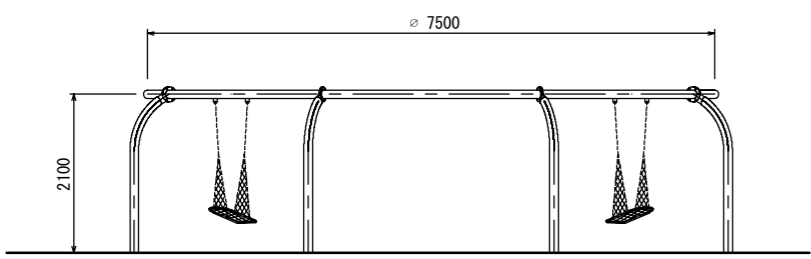

着座部展開図

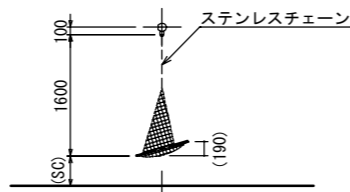

着座部寸法

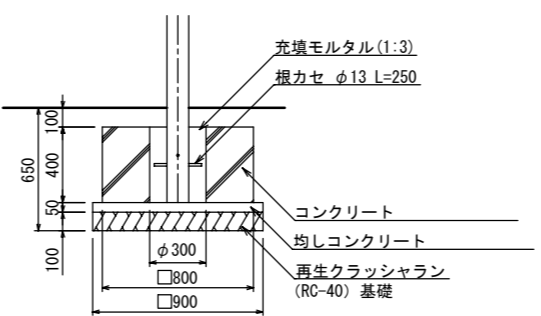

基礎詳細図 S=1:20 (A3 S=1:40)

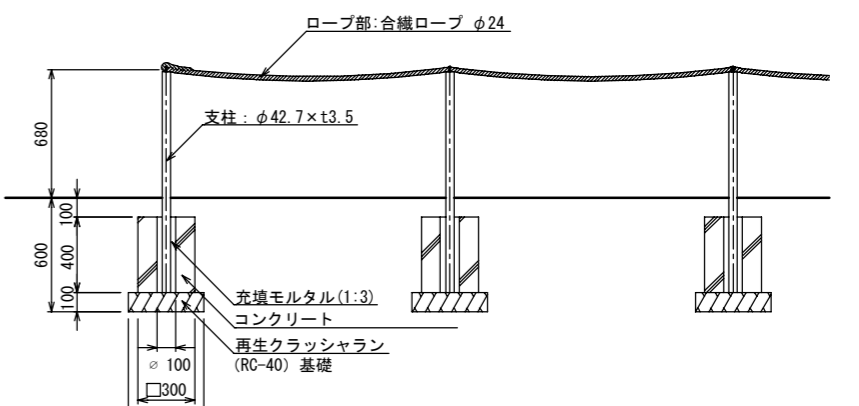

境界柵 (ロープ) 詳細図 S=1:20 (A3 S=1:40)

- 着座部底面の最下点から着地面までの間隔 (S/C) は 350mm 以上を基準とし、+100mm までは許容範囲とする。
- ステンレスは SUS304 とし、ウレタン樹脂塗装仕上げとする。
- 鉄部は溶融亜鉛メッキ処理とし、ウレタン樹脂塗装仕上げとする。
- 設置する上で、安全領域を確保する事とする。
- 遊具の対象年齢は、3~6才とする。
- ISO 9001:2015 認証取得企業の製品とする。
- 遊具の安全に関する規程 JFPA-SP-S:2014 に適合した製品とする。 ※
- (一社) 日本公園施設業協会 SPマーク表示認定企業の製品とする。 ※
- (一社) 日本公園施設業協会 団体賠償責任保険に加入した製品とする。
- 本製品の設計図面の変更、模倣を禁止する。
- 内田工業 (株) 製品または同等以上とする。
- ※ 安全領域内への不用意な侵入を防止するため、境界柵を設置する必要があります。



日付
2019. 8. 5

設計条件

基本風速
34 m/s 以下

地耐力
・長期地耐力 50 KN/m²
・短期地耐力 100 KN/m²

弊社までご相談ください
※ 左記に適合しない場所に設置する場合 ※ 地表面粗度区分Ⅲ以外の場合
※ 多量地域に設置する場合