

2方向すべり台 (H=1500) S=1:60

[AM-2151]

- 指示なき鉄部は電気亜鉛メッキ処理とする。
- 踏み板・ささらは、スーパージंकコート鋼板(高耐食溶融メッキ鋼板)とする。
- 指示なき鉄部は、ウレタン樹脂塗装仕上げとする。(根カセを除く)
- ステンレスはSUS304とする。
- デッキ裏継手金具は、ダクタイル鋳物(FCD450)とし、ウレタン樹脂塗装仕上げとする。
- 設置する上で、安全領域を確保する事とする。
- 遊具の対象年齢は、3~12才とする。
- ISO 9001:2015認証取得企業の製品とする。
- 遊具の安全に関する規準JPFA-SP-S:2014に適合した製品とする。
- (一社)日本公園施設業協会 SPマーク表示認定企業の製品とする。
- (一社)日本公園施設業協会 団体賠償責任保険に加入した製品とする。
- 本製品の設計図面の変更、模倣を禁止する。
- 内田工業(株) 製品または同等以上とする。

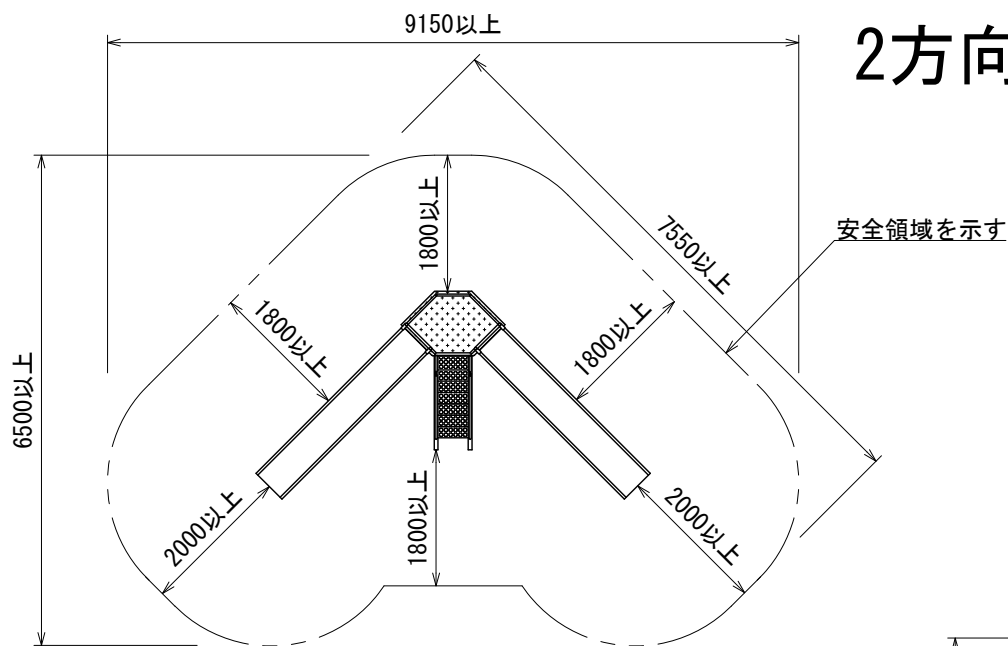

安全領域図 S=1:100

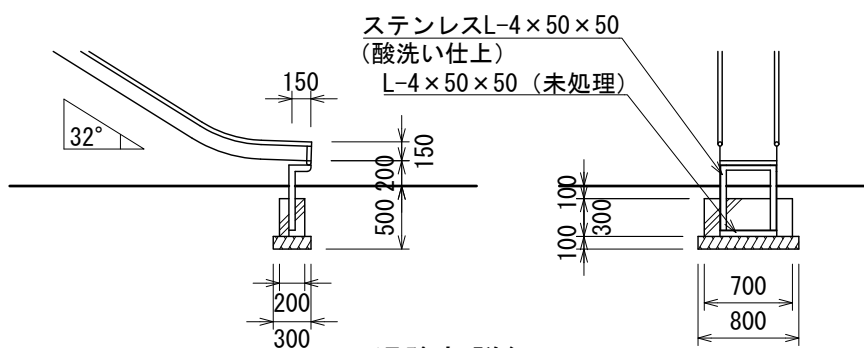

滑降部詳細図

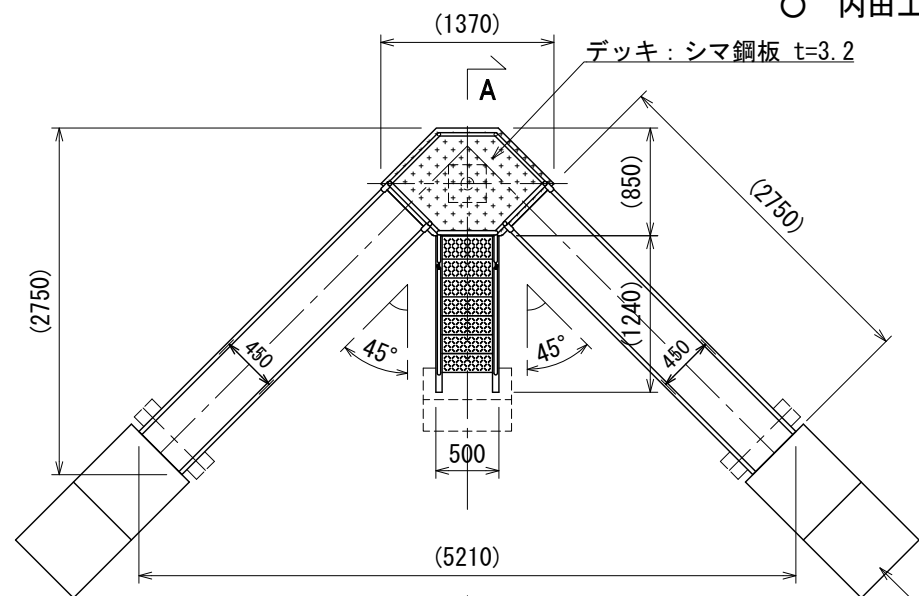

平面図

別途オプション
ラバークッションマット
[A0-9107]
(ピン固定止め)

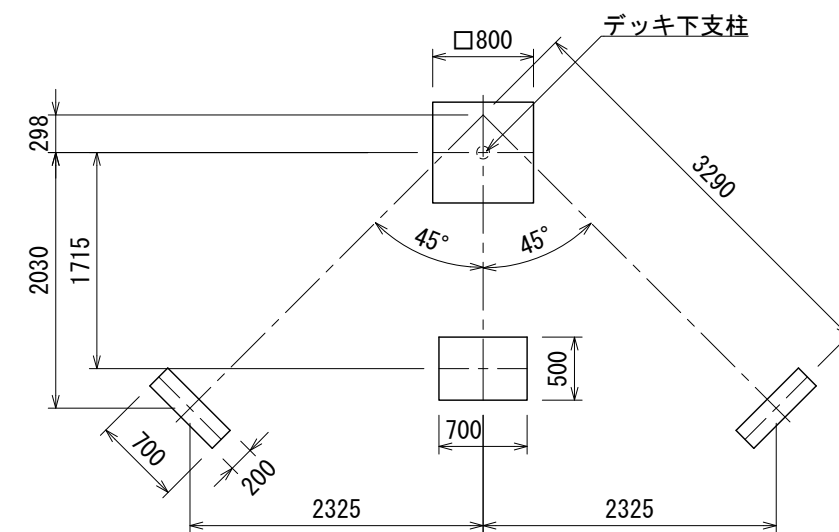

基礎伏図

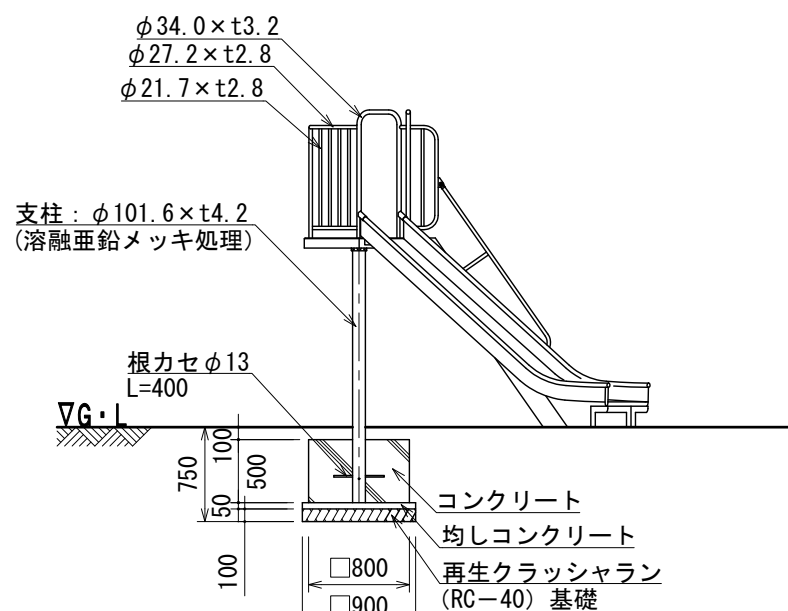

側面図

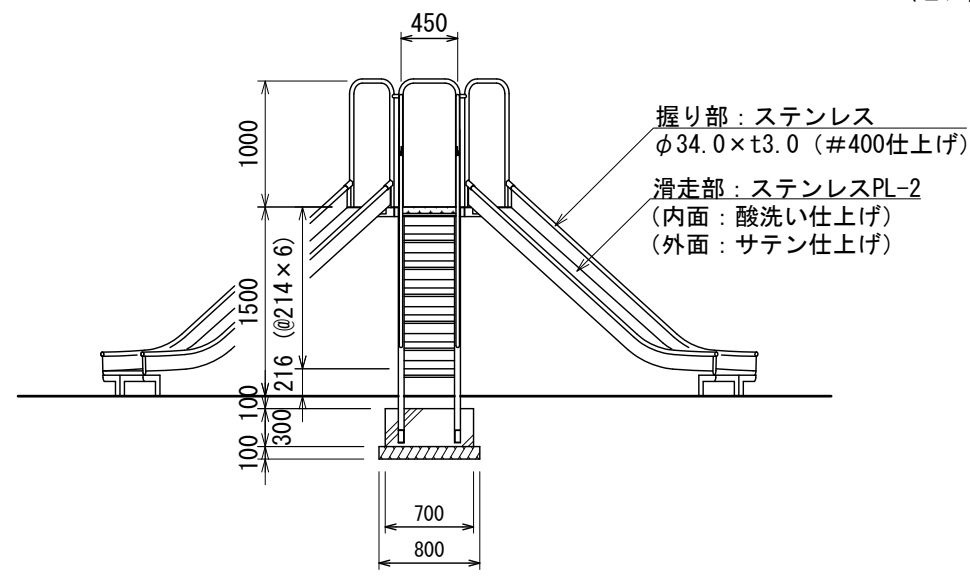

正面図

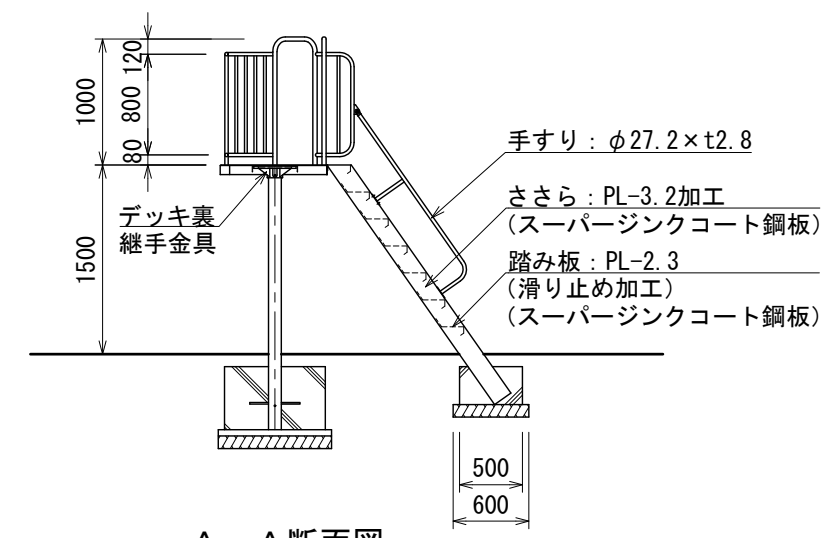

A-A断面図

UCHIDA

日付	設計条件	基本風速	地耐力	弊社までご相談ください
2018. 6. 1		34 m/s 以下	・長期地耐力 50 KN/m ² ・短期地耐力 100 KN/m ²	※ 左記に適合しない場所に設置する場合 ※ 地表面粗度区分Ⅲ以外の場合 ※ 多雪地域に設置する場合