

ステップコンビA S=1:40 (A3)

[AM-4601]

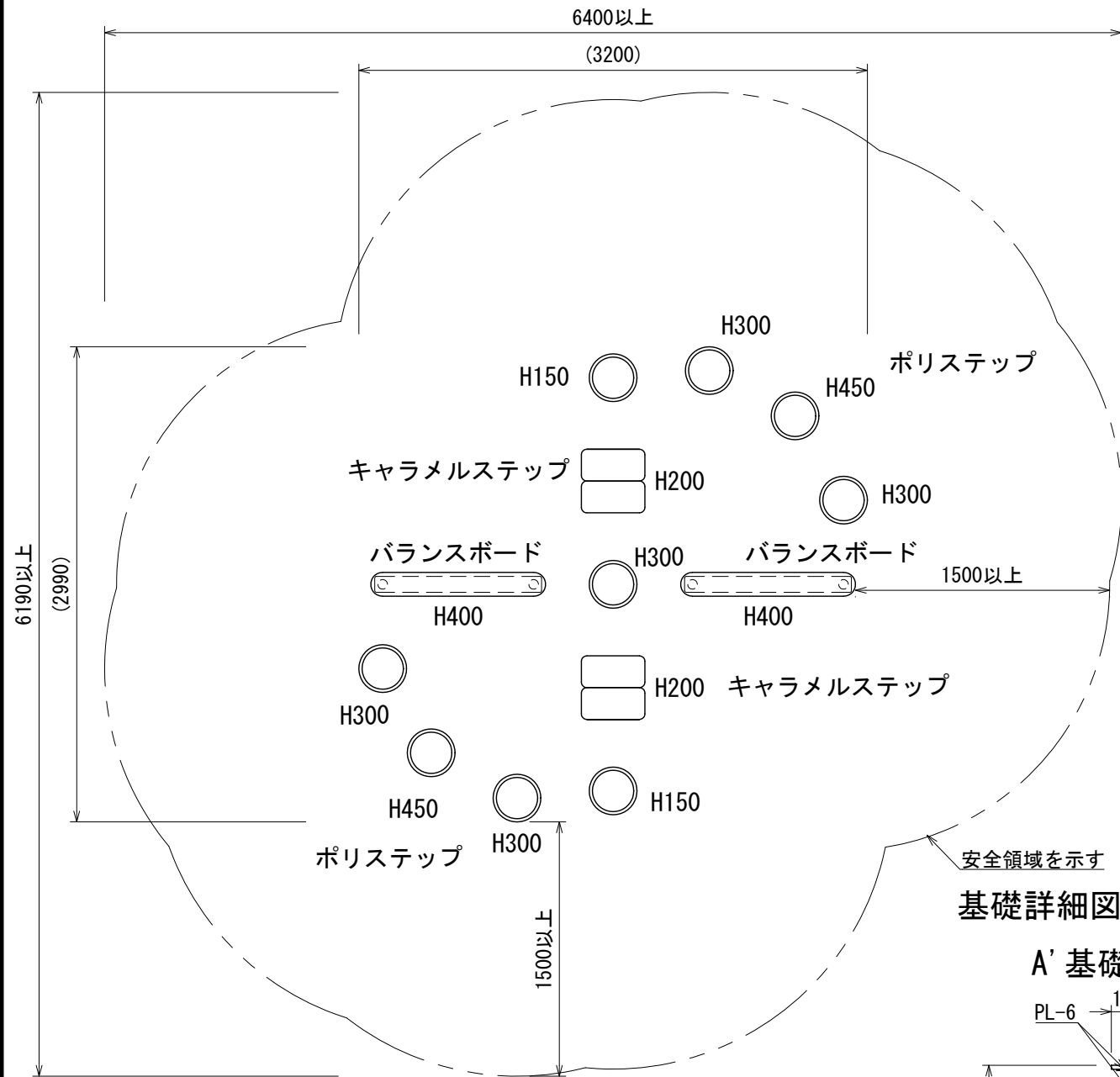

安全領域を示す

基礎詳細図 S=1:30 (A3)

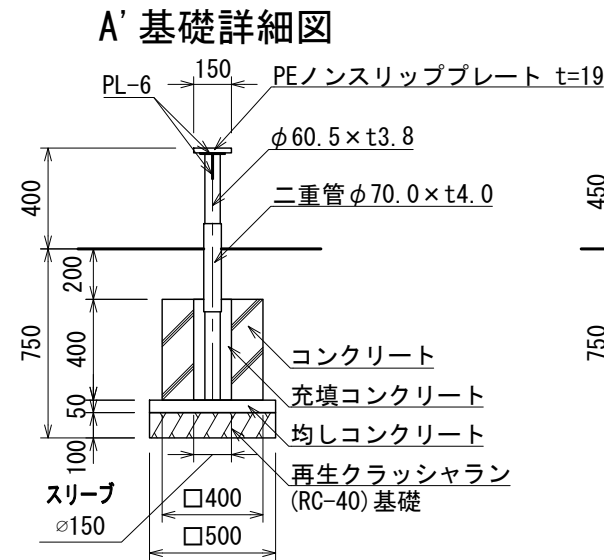

B' 基礎詳細図

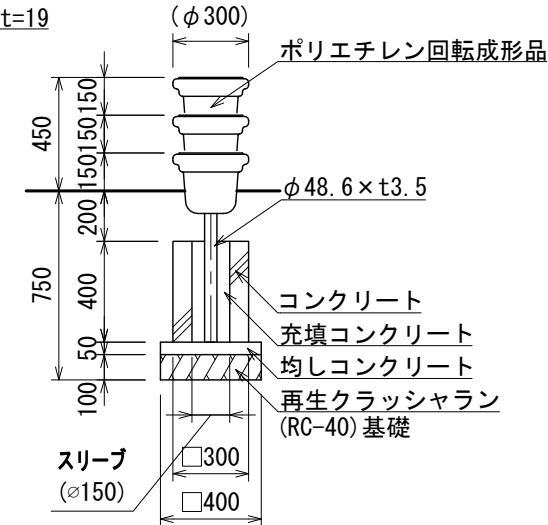

キャラメルステップ H200 (2列) 詳細図 S=1:20 (A3)

C' 基礎詳細図

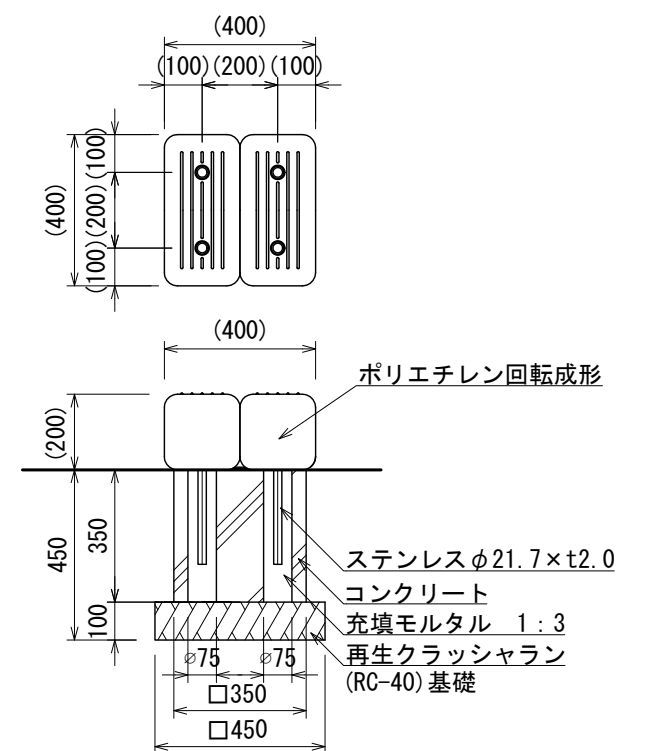

- 色は、カタログ標準色(メーカー指定色)とする。
- バランスボードは電気亜鉛メッキ処理とし、ウレタン樹脂塗料塗りとする。
- ポリステップ脚部は、熔融亜鉛メッキ処理とし、見え掛り部はウレタン樹脂塗装仕上げとする。
- キャラメルステップ脚部は、ステンレスSUS304とする。
- 設置する上で、安全領域を確保する事とする。
- 遊具の対象年齢は、3~6才とする。
- 製品において、仕様により寸法・材質等の変更がある場合は承諾図にて提出する事。
- ISO 9001:2015認証取得企業の製品とする。
- 遊具の安全に関する規程JFA-SP-S:2014に適合した製品とする。
- (一社)日本公園施設業協会 SPマーク表示認定企業の製品とする。
- (一社)日本公園施設業協会 団体賠償責任保険に加入した製品とする。
- 本製品の設計図面の変更、模倣を禁止する。
- 内田工業(株)製品または同等以上とする。

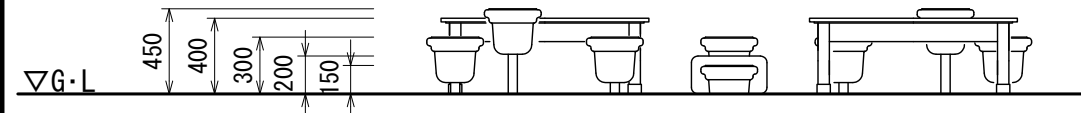

UCHIDA	日付	設計条件	基本風速 34 m/s 以下	地耐力 ・長期地耐力 50 KN/m ² ・短期地耐力 100 KN/m ²	弊社までご相談ください	
	2021. 10. 25				※ 左記に適合しない場所に設置する場合 ※ 地表面粗度区分Ⅲ以外の場合	※ 多雪地域に設置する場合