

チャイルド・フォレストハウス S=1:40 (A3 S=1:80)

[AM-8419] 1/2

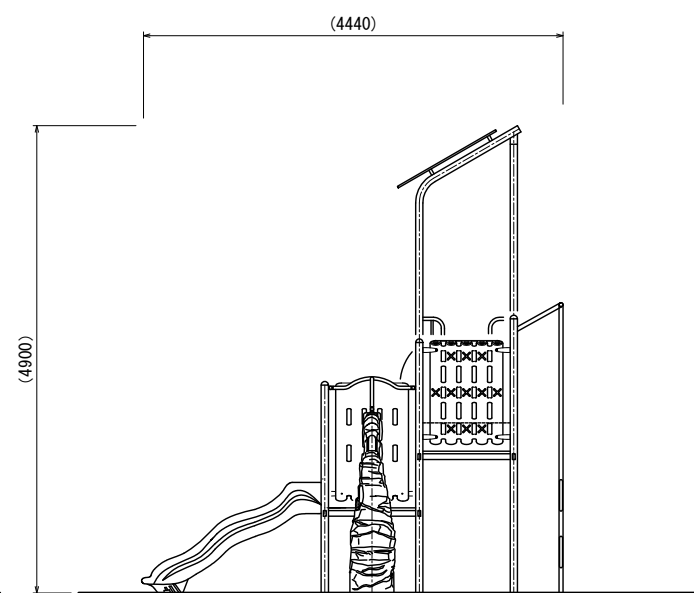

- 色は、カタログ標準色（メーカー指定色）とする。
- スライダー部は、ポリエチレン回転成形品とする。（メーカー指定色）
- 指示無き鉄部は電気亜鉛メッキ処理とし、ウレタン樹脂塗料塗布仕上げとする。
- オレンジウッドEはプラスチック（廃プラスチック含む）+廃木粉配合の人工木材とする。
- 設置する上で、安全領域を確保する事とする。
- 遊具の対象年齢は、6～12才とする。
- 積雪について、本製品は一般地域（積雪1m未満）を基準とする。
1m以上積雪する場合は、除雪または雪囲い等を施して下さい。
- ISO 9001:2015認証取得企業の製品とする。
- 遊具の安全に関する規程JPFA-SP-S:2014に適合した製品とする。
- (一社)日本公園施設業協会 SPマーク表示認定企業の製品とする。
- (一社)日本公園施設業協会 団体賠償責任保険に加入した製品とする。
- 本製品の設計図面の変更、模倣を禁止する。
- 製品において、仕様により寸法・材質等の変更がある場合は承諾図にて提出する事。
- 内田工業(株)製品、または同等以上とする。

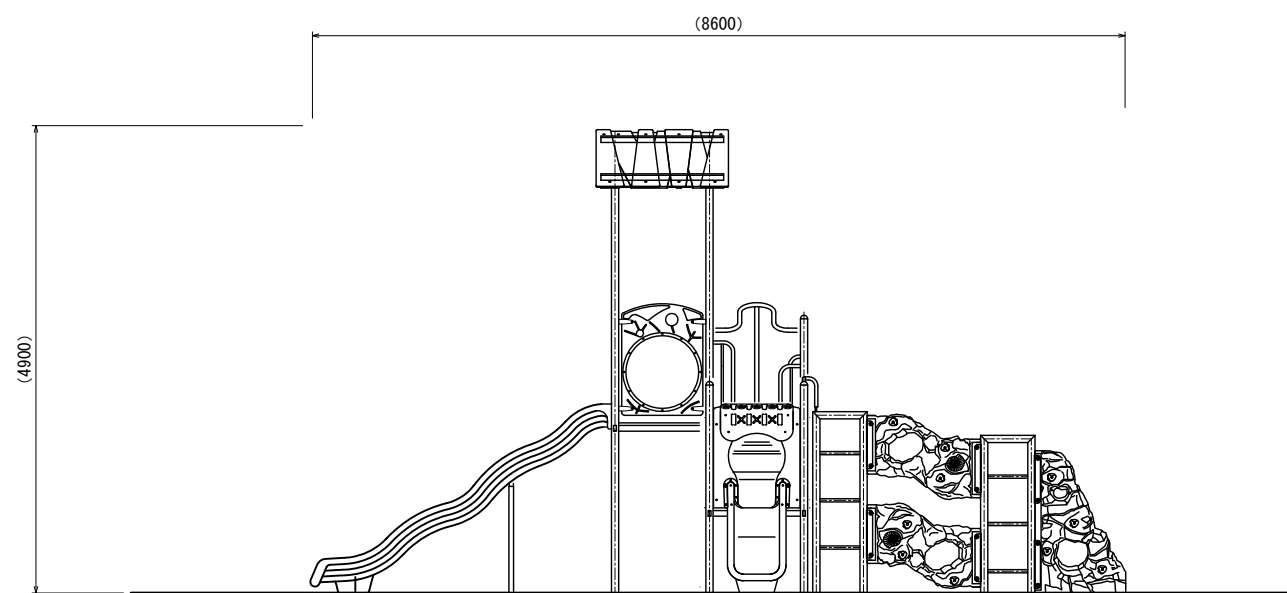
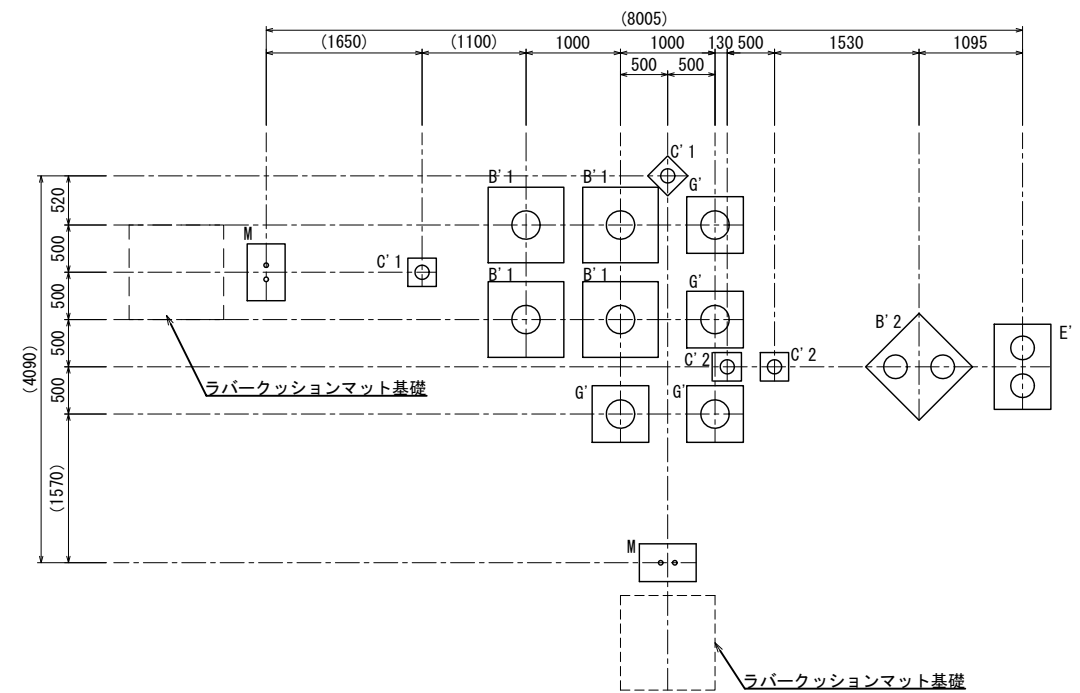
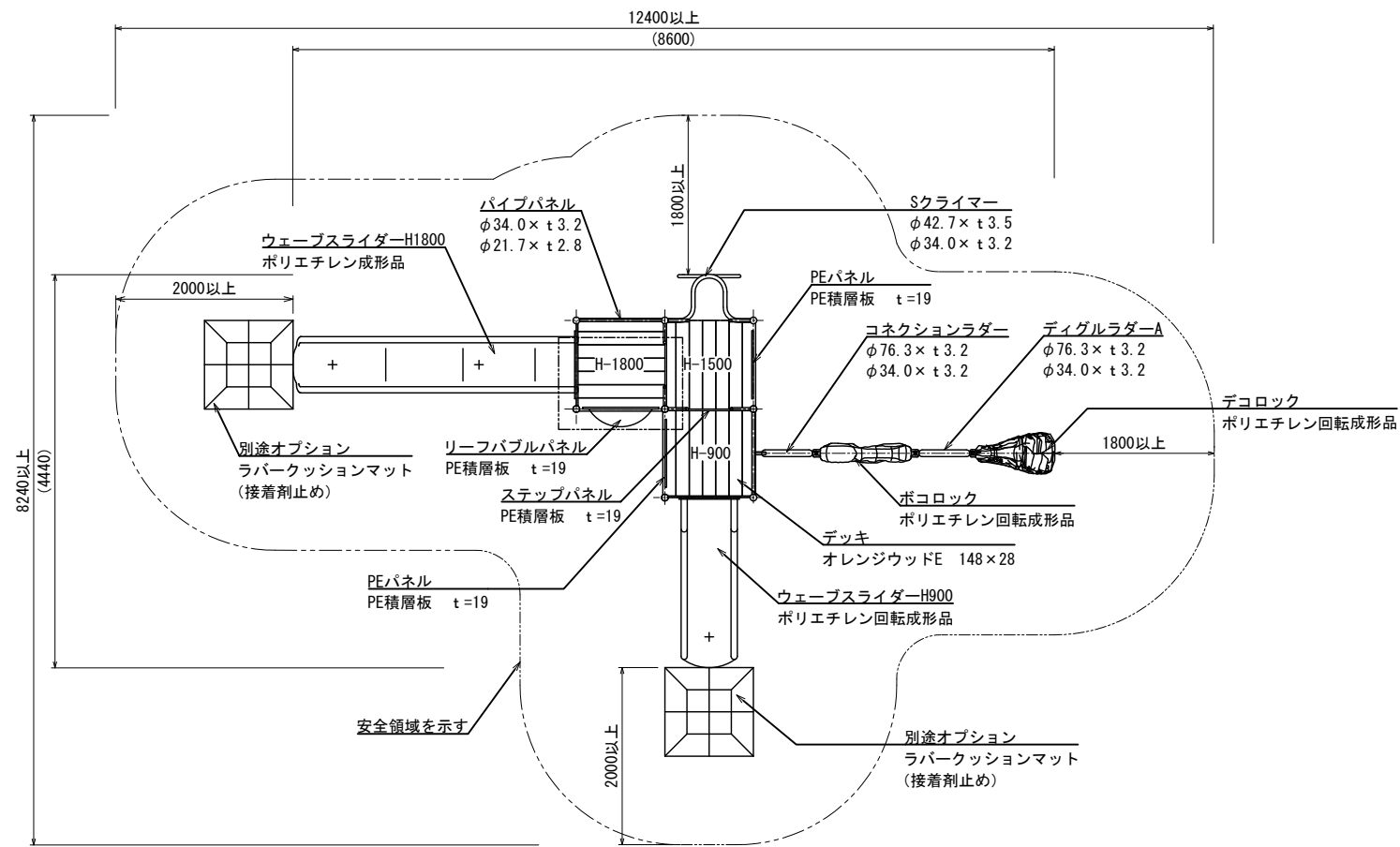
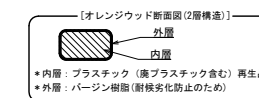

UCHIDA

日付
2021.11.26

設計条件

基本風速
34 m/s 以下

地耐力
・長期地耐力 50 KN/m²
・短期地耐力 100 KN/m²

弊社までご相談ください

※ 左記に適合しない場所に設置する場合 ※ 地表面粗度区分Ⅲ以外の場合
※ 多雪地域に設置する場合

チャイルドフォレストハウス S=1:30 (A3 S=1:60)

[AM-8419] 2/2

B'2基礎詳細図

(スリーブ穴位置や方向に注意する事)

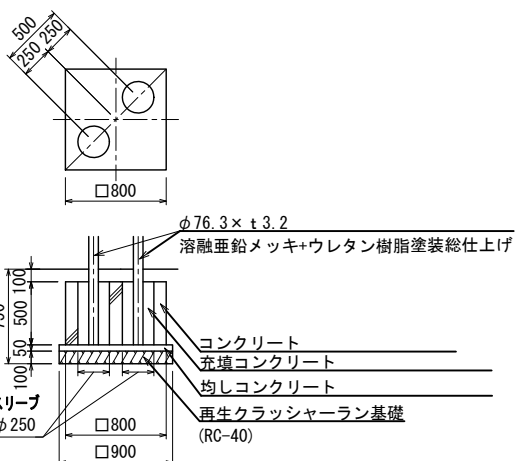

B'1基礎詳細図

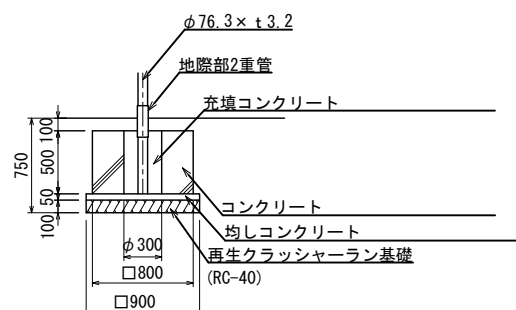

C'1基礎詳細図

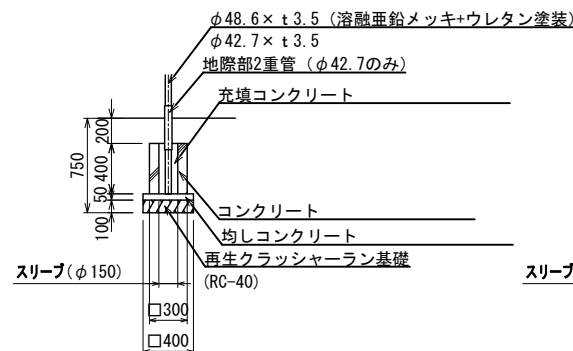

C'2基礎詳細図

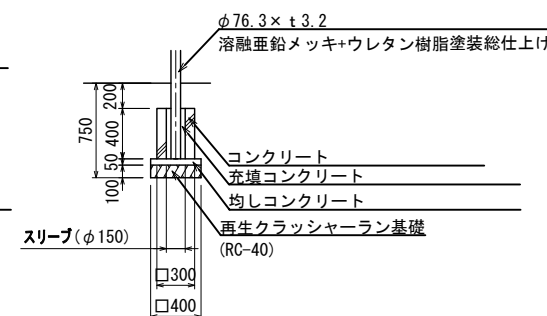

E'基礎詳細図

(スリーブ穴位置や方向に注意する事)

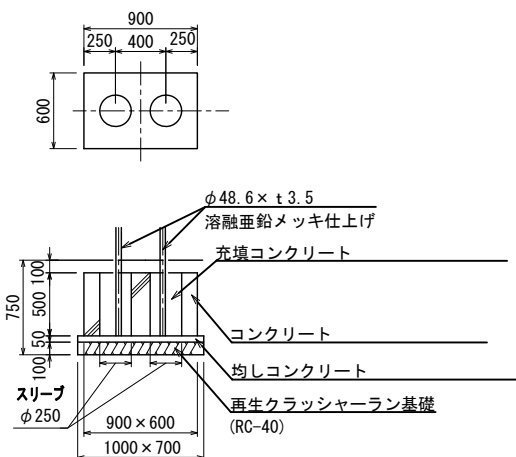

G'基礎詳細図

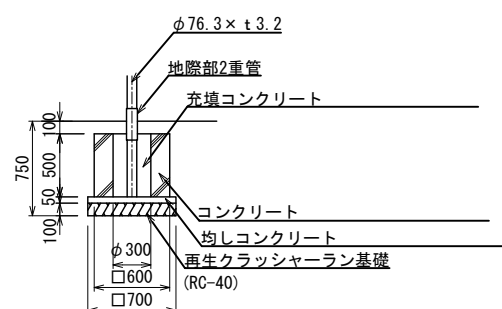

M基礎詳細図

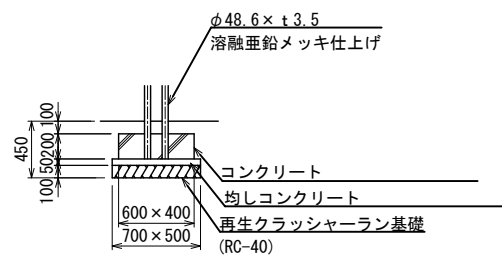

オプション

ラバークッションマット詳細図 S=1:30 (A3 S=1:60)

[AO-9112]

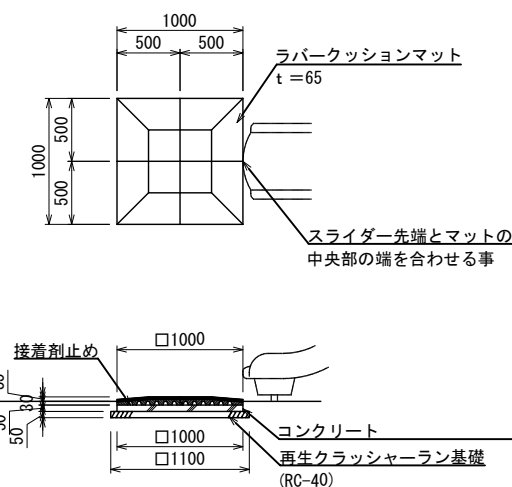

- * マットの基礎は、スライダー設置後に施工すること。
- カラーは、メーカー標準色とする。
- ISO 9001:2015認証取得企業の製品とする。
- (一社)日本公園施設業協会 SPLマーク表示認定企業の製品とする。
- (一社)日本公園施設業協会 団体賠償責任保険に加入した製品とする。
- 本製品の設計図面の変更、模倣を禁止する。
- 内田工業(株)製品または同等以上とする。