

# 高強度車止め S=1:10

現場コンクリート充填型

[BF-GTP-G150]

塗装仕様	ステンカラー	: BF-GTP-G150SC
	ブラック(つや消し)	: BF-GTP-G150BK

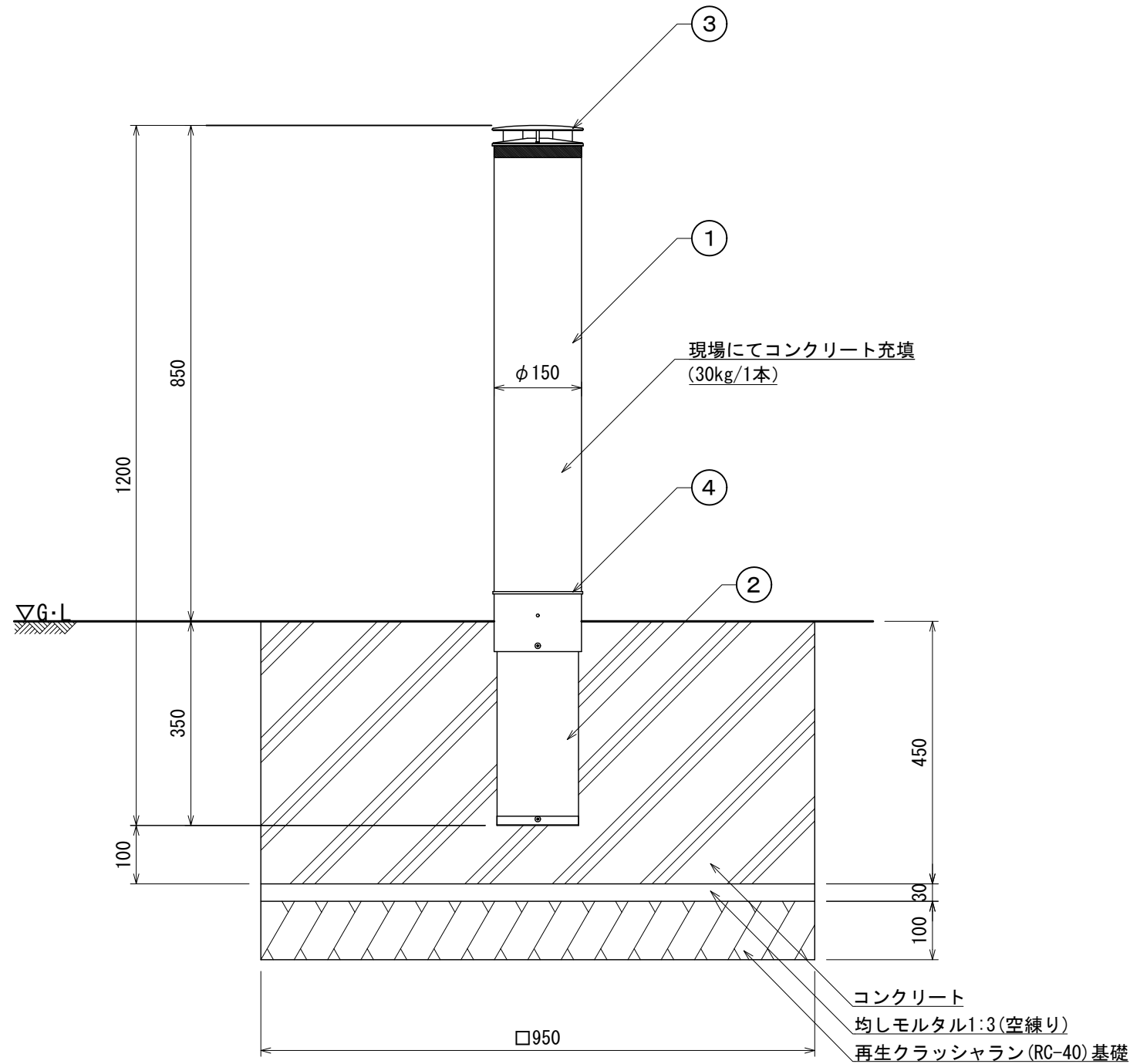

主要部材断面図 (S=1:5)

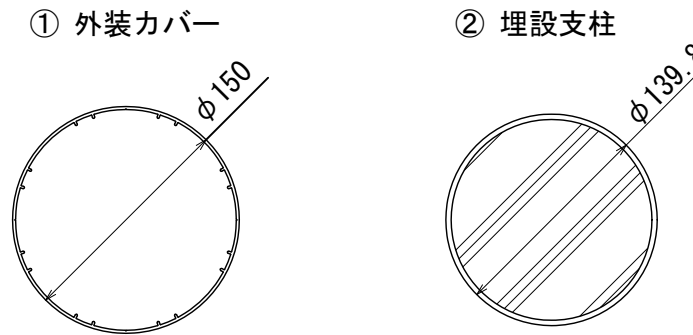

- 本体色は、メーカー標準色(ステンカラー、又はブラック)とする。
- ISO 9001:2015認証取得企業の製品とする。
- (一社)日本公園施設業協会 SPLマーク表示認定企業の製品とする。
- (一社)日本公園施設業協会 団体賠償責任保険に加入した製品とする。
- 本製品の設計図面の変更、模倣を禁止する。
- 内田工業(株)製品または同等以上とする。

ネジ類	ステンレス(SUS)
④ φ150支柱連結キャップ	ASA樹脂
③ φ150支柱キャップ	アルミダイカスト アクリル溶剤焼付塗装
② 埋設支柱	一般構造用炭素鋼管(STK) 溶融亜鉛めっき+ポリエステル粉体焼付塗装
① 外装カバー	アルミ押出形材 陽極酸化・塗装複合皮膜
主要部材	仕様(材質・塗装)