

# ソフトシェルター S=1:40 (A3 S=1:80)

[BS-7003]

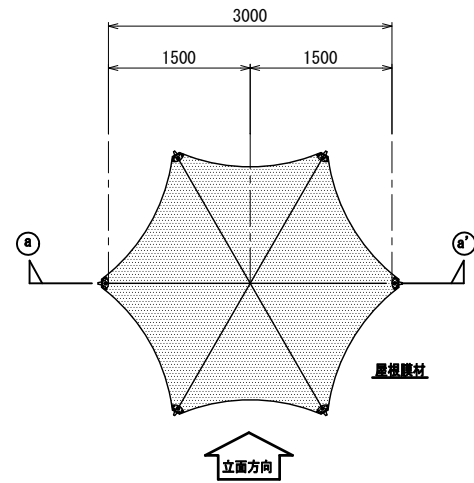

屋根膜材

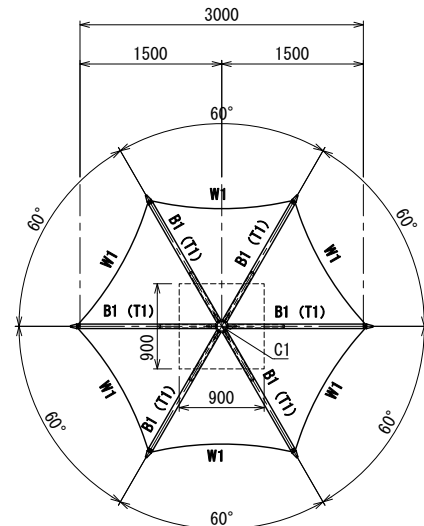

小屋伏図

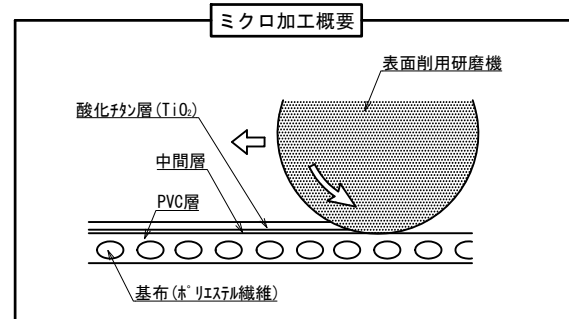
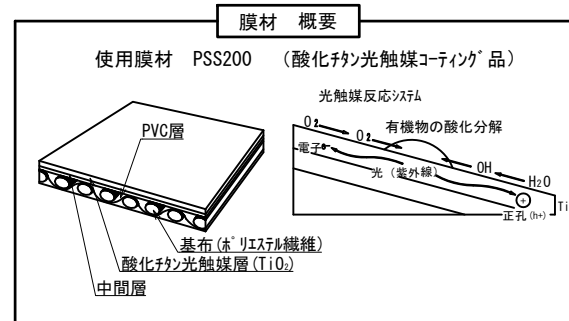

MEMBER LIST		
C1	P-101.6φ×3.2t	STK400
B1	P-48.6φ×2.3t	STK400
T1	P-34.0φ×2.3t	STK400
W1	9φ (6x24) (メッキ品+PEコーティング)	
屋根膜材	PSS200 (酸化チタン光触媒コーティング品) 建築基準法第37条第二号 MEM-0044 建築基準法施行令第136条の2の2第一号 DW-0121	

鋼材塗装仕様
溶融亜鉛メッキ処理の上ウレタン塗装仕上

設計条件	
設計風速	地表面粗度区分 II 基準風速 34m/sec
設計積雪荷重	垂直積雪深 d=30cm 単位体積重量 20N/m <sup>3</sup> cm

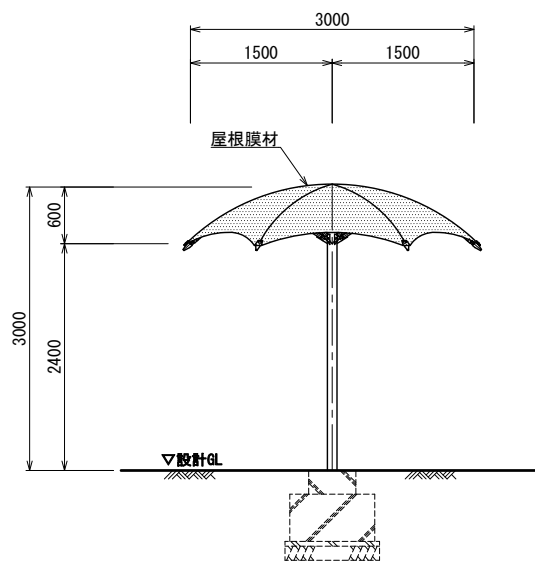

立面図

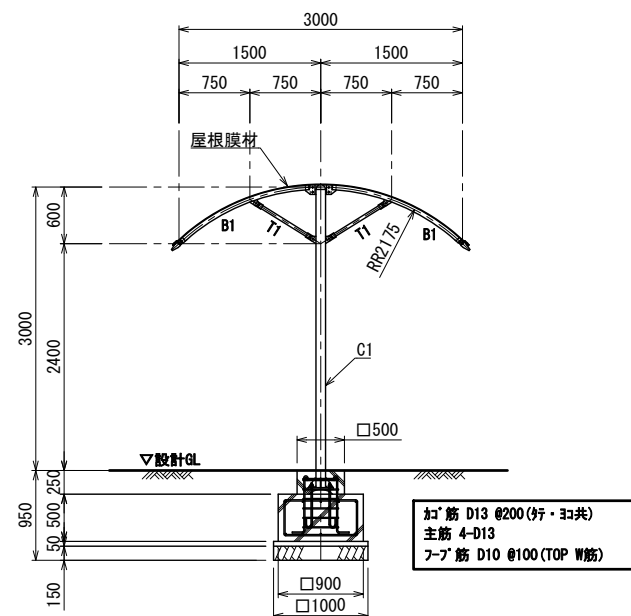

(a)-(a) 断面図

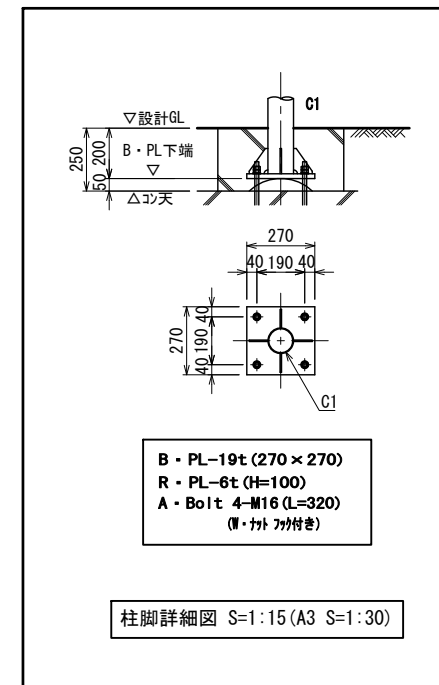

- 膜材は、ピュリファイナンスカイとする。
- ISO 9001:2015認証取得企業の製品とする。
- (一社)日本公園施設業協会 SPLマーク表示認定企業の製品とする。
- (一社)日本公園施設業協会 団体賠償責任保険に加入した製品とする。
- 本製品の設計図面の変更、模倣を禁止する。
- 内田工業(株)製品または同等以上とする。