

# スマイルフィット バランスサーフィン S=1:30

[AF-1624] 1/2

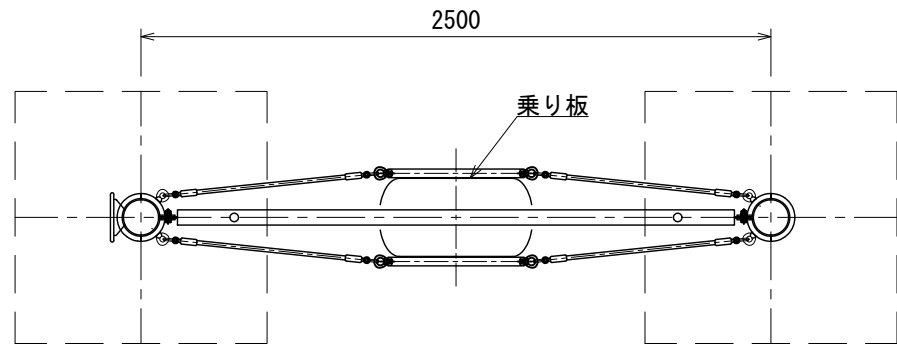

- ※ 改良の為、予告なく変更する場合があります。
- 色は、カタログ標準色(メーカー指定色)とする。
- 鉄部は電気メッキ処理とし、ウレタン樹脂塗装とする。(基礎埋設部を除く)
- ステンレスはSUS304とし、指示無き見え掛かり部はウレタン樹脂塗装とする。
- アルミキャップは、ポリエステル粉体焼付塗装仕上げとする。
- 設置する上で、安全領域を確保する事とする。
- 本製品は大人用とする。
- ISO 9001:2015認証取得企業の製品とする。
- (一社)日本公園施設業協会 SPLマーク表示認定企業の製品とする。
- (一社)日本公園施設業協会 団体賠償責任保険に加入した製品とする。
- 本製品の設計図面の変更、模倣を禁止する。
- 内田工業(株)製品または同等以上とする。

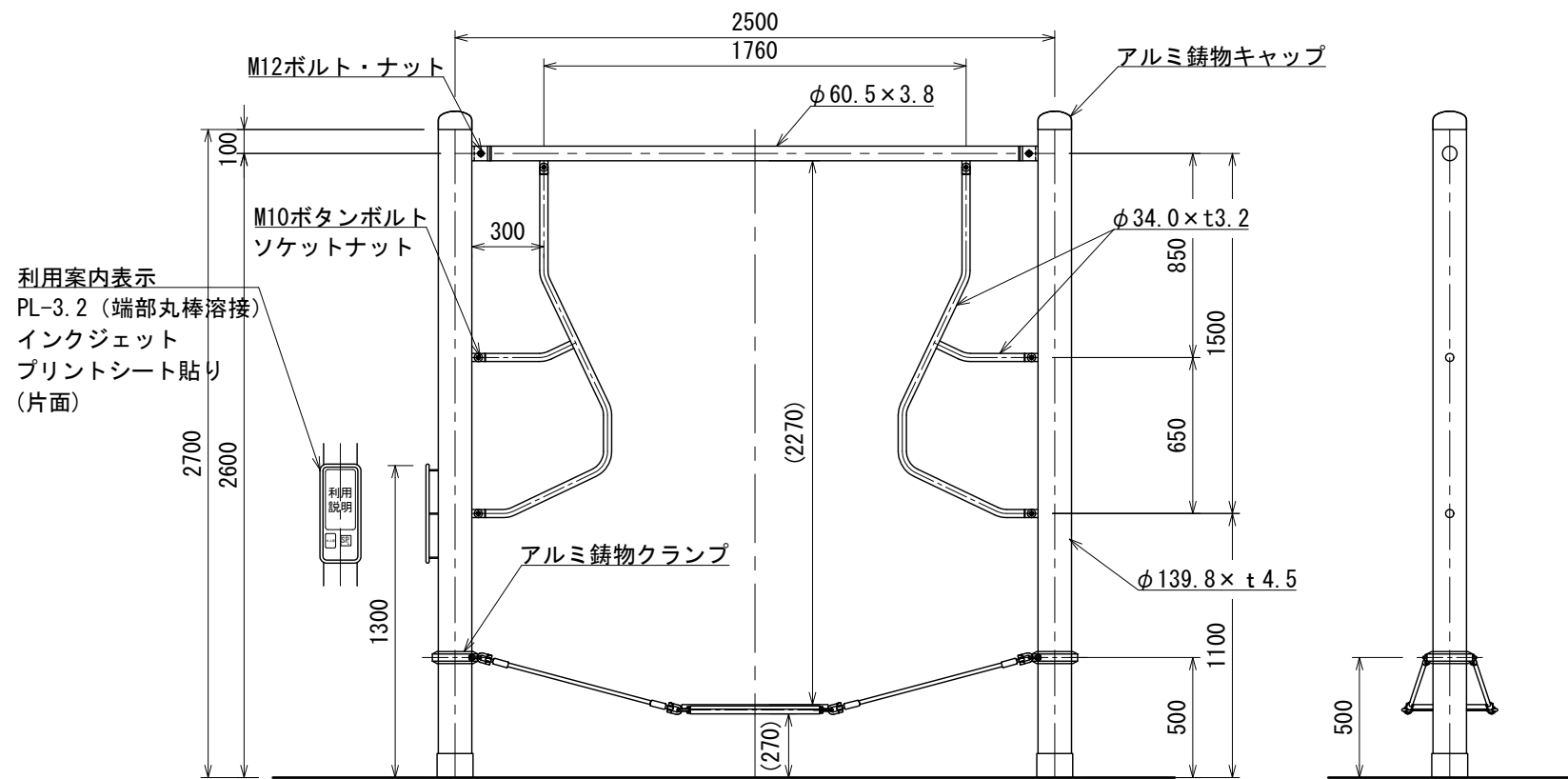

利用案内表示  
PL-3.2 (端部丸棒溶接)  
インクジェット  
プリントシート貼り  
(片面)

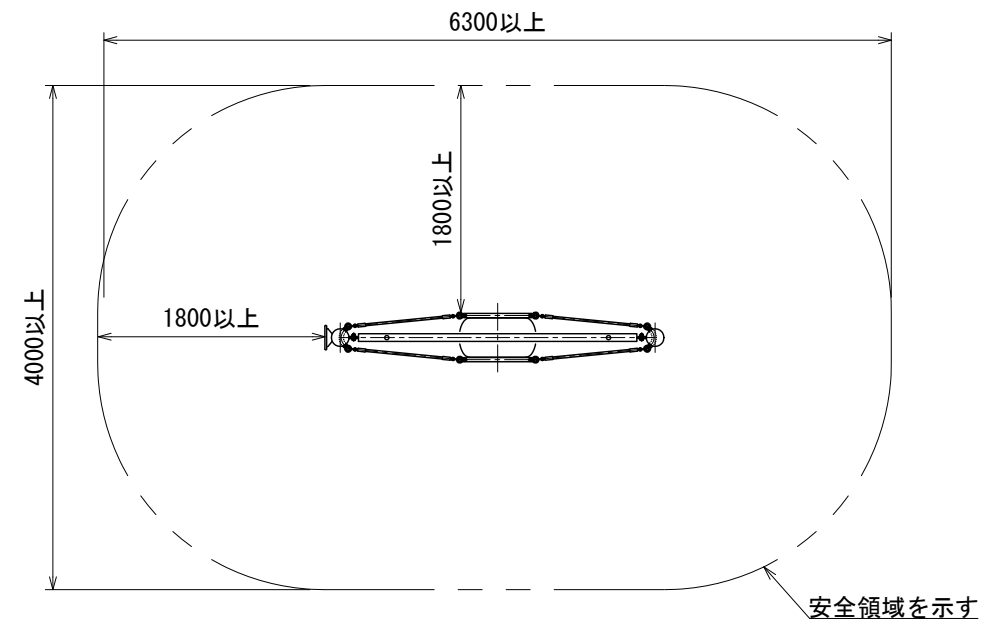

安全領域図 S=1:60

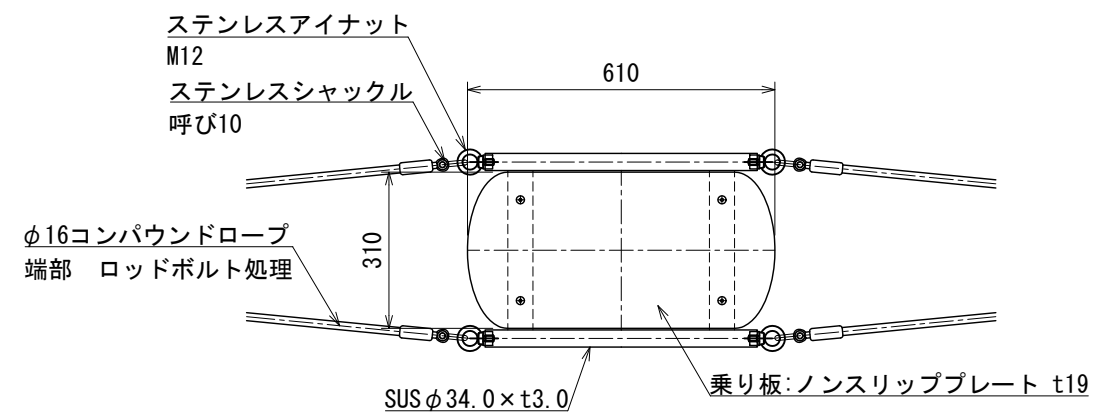

乗り板詳細図 S=1:15

UCHIDA

日付  
2023. 7. 20

設計条件

基本風速  
34 m/s 以下

地耐力  
・長期地耐力 50 KN/m<sup>2</sup>  
・短期地耐力 100 KN/m<sup>2</sup>

弊社までご相談ください  
※ 左記に適合しない場所に設置する場合 ※ 地表面粗度区分Ⅲ以外の場合  
※ 多雪地域に設置する場合

# スマイルフィット バランスサーフィン

[AF-1624] 2/2

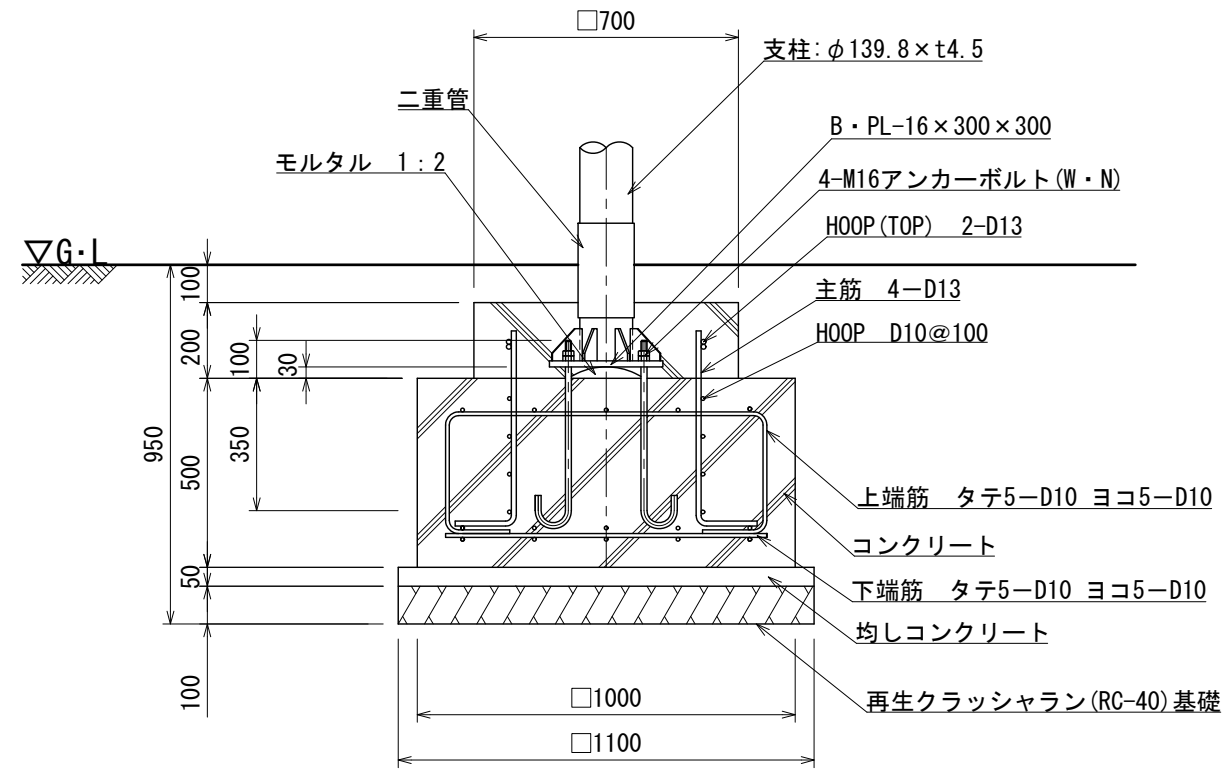

基礎詳細図 S=1:20

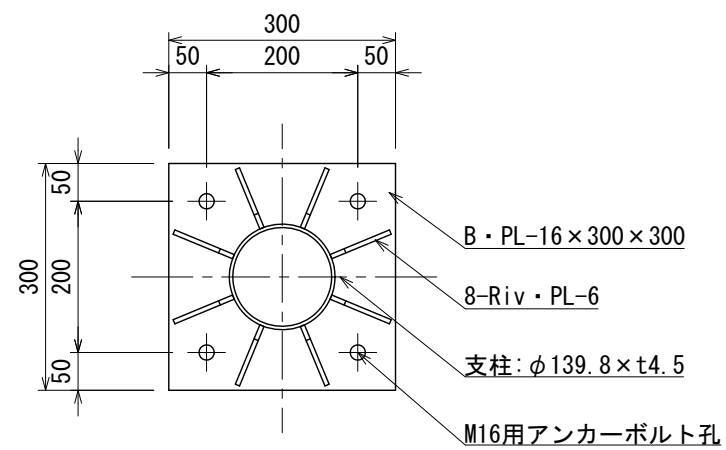

ベースプレート詳細図 S=1:10